

# SD10調整式複車 SD10調整式複車(ベアリング入り) 取付け取扱い説明書

品番 SD10-4WTC・SD10-4WRTC

適応範囲 ●扉質量 :SD10-4WTC :30kg以下/1枚(複車2ヶ吊り当り) ◆参考扉厚:28mm以上  
:SD10-4WRTC:50kg以下/1枚(複車2ヶ吊り当り)

## ◆セット内容

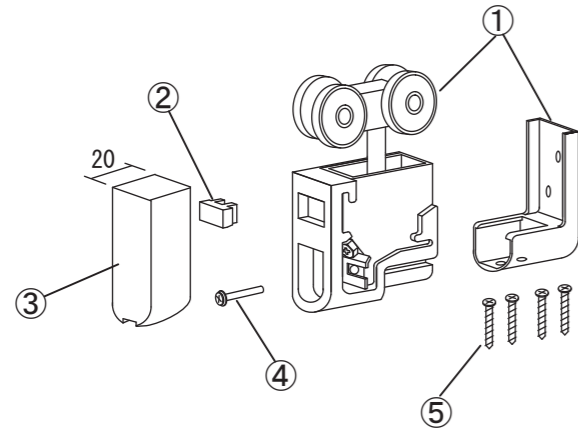

- ①SD10調整式複車【複車本体、固定ケース】・・・2ヶ
  - ②横移動固定ピース・・・2ヶ
  - ③カバー (t20)・・・2ヶ
  - ④固定ビス(M4×40L なべ小ねじ)・・・2ヶ
  - ⑤付属ネジ(呼び径3.5×25L なベタッピン)・・・8本
- \*上記部品数量は複車2ヶ分です。

## ◆納まり図

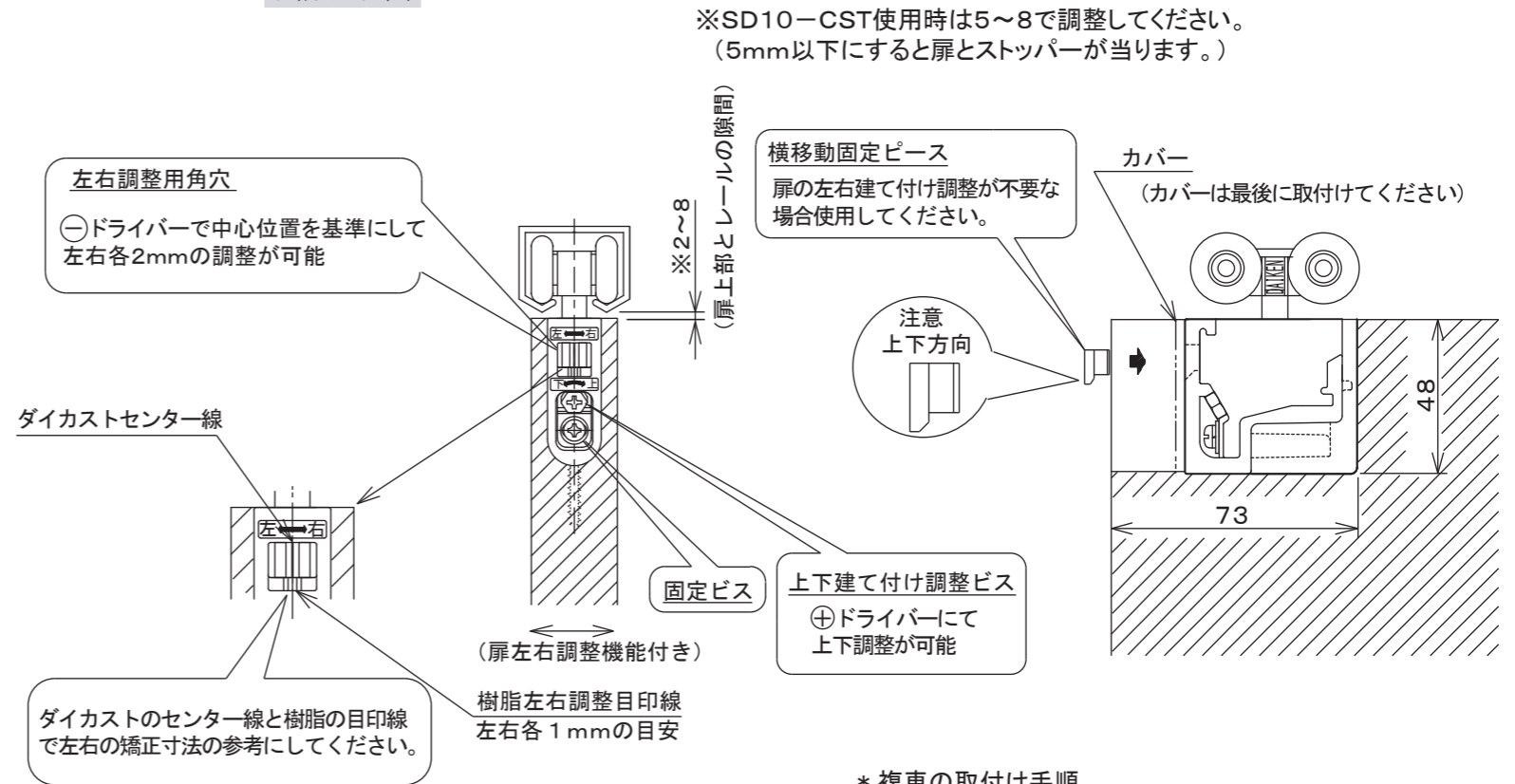

\* 複車の取付け手順  
扉の建て付け調整方法は裏面をご覧ください。

## ◆扉彫り込み加工寸法

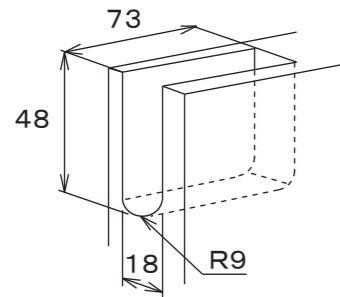

扉に左図の寸法を参考に扉上部の両端小口に  
彫り込み加工をしてください。

## ◆注意事項

### ⚠ 施工及び使用上の注意

- ・適応扉質量以下でお使いください。
- ・走行時、異音又は扉の開閉が極端に重くなった場合は、すみやかに新品と交換してください。
- ・各取付けビスは、ゆるみがないようにしっかりと取付けてください。  
(ビスがゆるんでいると扉が脱落する恐れがあります。)
- ・ストッパー付き戸当り(SD10-CST)を使用する場合、扉を壁に当てるか、扉下部に戸当りを付けてください。
- ・ストッパー(SD10-ST)は使用できません。
- ・複車に強い力を与えないでください。
- ・固定ケースは、扉の彫り込みに水平に取付けてください。

●改良のため予告なく商品の仕様を変更する場合があります。

DA-19-1

製品のお問い合わせは  
最寄りのダイケン営業所まで



●受付時間 月～金 9:00～12:00/13:00～17:00  
(土日・祝日・年末年始・夏季休業等除く)  
■本社:大阪市淀川区新高2-7-13 TEL:(06)6392-5321  
■ホームページ www.daiken.ne.jp

札幌支店 ☎(011)881-3121  
(北海道エリア)

東京支店 ☎(03)3633-6551  
(東京23区エリア)

名古屋支店 ☎(0586)77-7561  
(愛知・岐阜・三重・富山・石川・福井・浜松エリア)

大阪支店 ☎(06)6392-5556  
(大阪・兵庫・奈良・京都・和歌山・滋賀エリア)

盛岡営業所 ☎(019)908-2202  
(岩手・青森・秋田エリア)

仙台営業所 ☎(022)235-4380  
(宮城・山形・福島エリア)

埼玉営業所 ☎(048)667-9381  
(埼玉・栃木・群馬・長野・新潟エリア)

千葉営業所 ☎(043)460-2010  
(千葉・茨城エリア)

西関東営業所 ☎(042)722-5040  
(神奈川・山梨・一部都下エリア)

静岡営業所 ☎(054)237-5375  
(静岡エリア) ※浜松エリアは名古屋支店へ

岡山営業所 ☎(086)297-9100  
(岡山・四国4県エリア)

広島営業所 ☎(082)294-9181  
(広島・島根・鳥取・山口エリア)

福岡営業所 ☎(092)482-8112  
(九州7県・沖縄エリア)

特販営業所 ☎(03)3633-6552

よくあるお問い合わせを  
ホームページで公開中!  
QRコード読み取りで表示



◆取付け手順

(1) 複車の分離

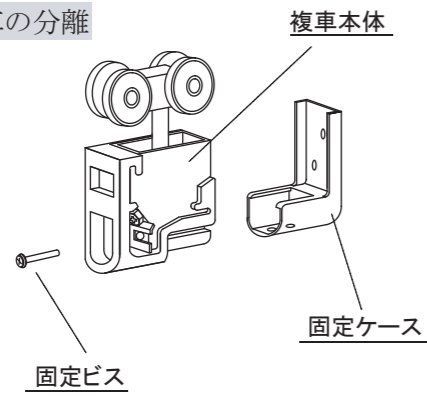

(2) 扉への固定ケース取付け

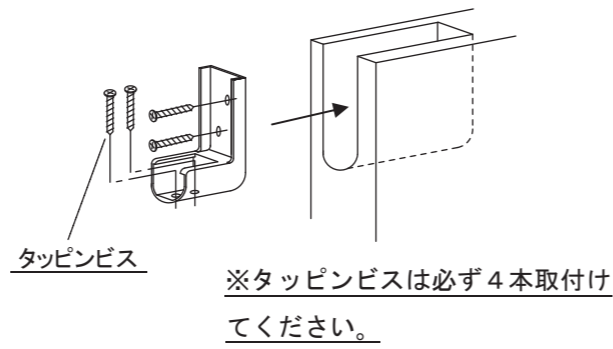

(3) 扉の吊り込み

複車本体をレールの中に入れます。

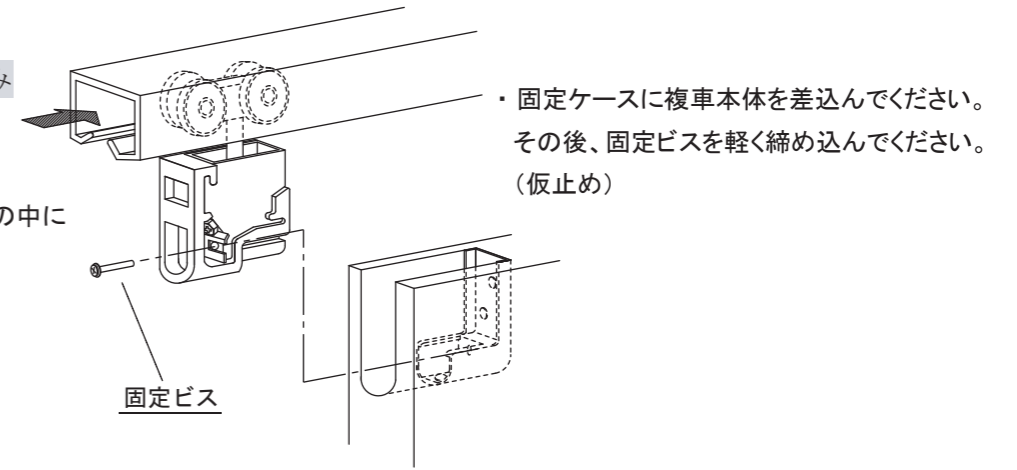

(4) 扉の左右建て付け調整

◇左右調整が必要な場合

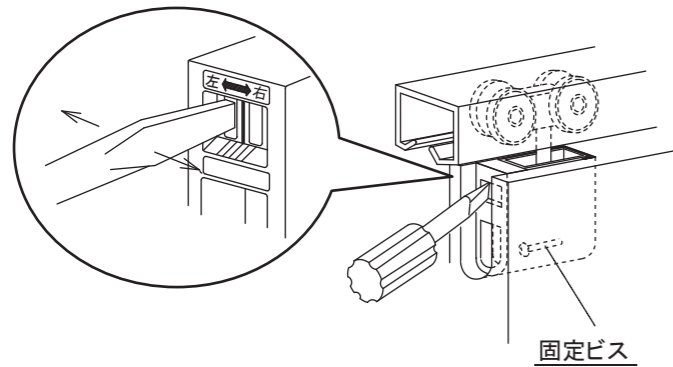

◇左右調整が不要な場合

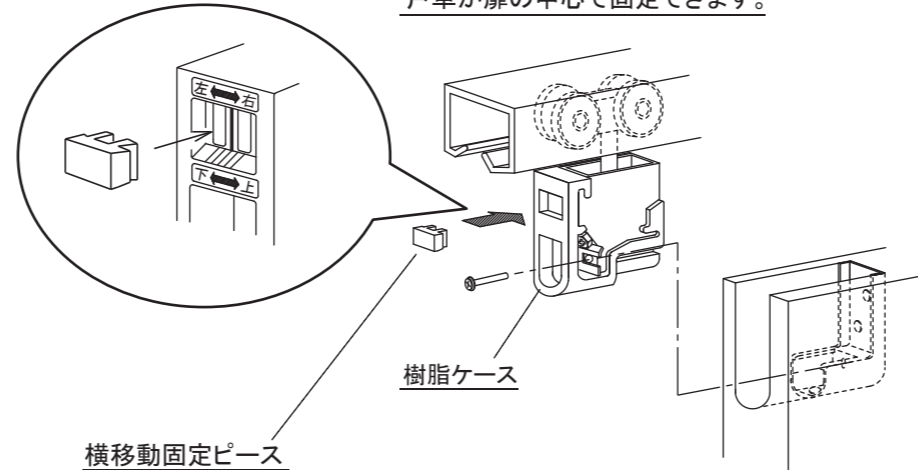

横移動固定ピースを取付けると戸車が扉の中心で固定できます。

横移動固定ピース  
\*向きに注意

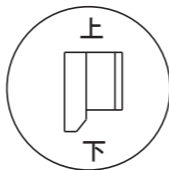

横移動固定ピース取付け方法

- 樹脂ケース中心と複車本体の中心を合わせ、横移動固定ピースを複車本体の上部角穴に差し込んでください。
- 複車本体を固定ケースに差込み、固定ビスを締め付けてください。

(5) 扉の上下建て付け調整

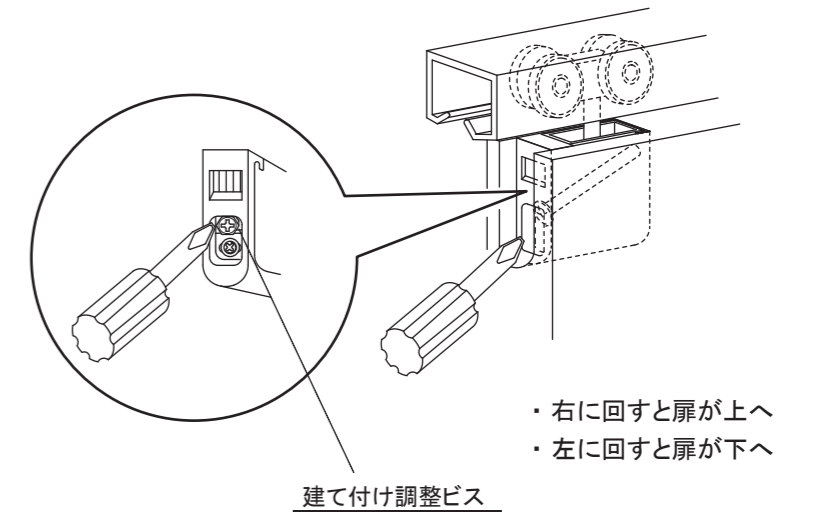

- ・右に回すと扉が上へ
- ・左に回すと扉が下へ

- ① マイナスドライバーを角穴に差込み、左右に振ると左右の建て付け調整ができます。(この時、固定ビスは仮止めの状態にしてください)

- ② 左右調整後、固定ビスを締め付けてください。

※左右調整を行うと、横移動固定ピースは不要となります。

- ・プラスドライバーで建て付け調整ビスを回してください。(固定ビスを締め付けた状態でも上下調整できます)

(4) カバーの取付け

◆ 取付けにカバーをはずす場合

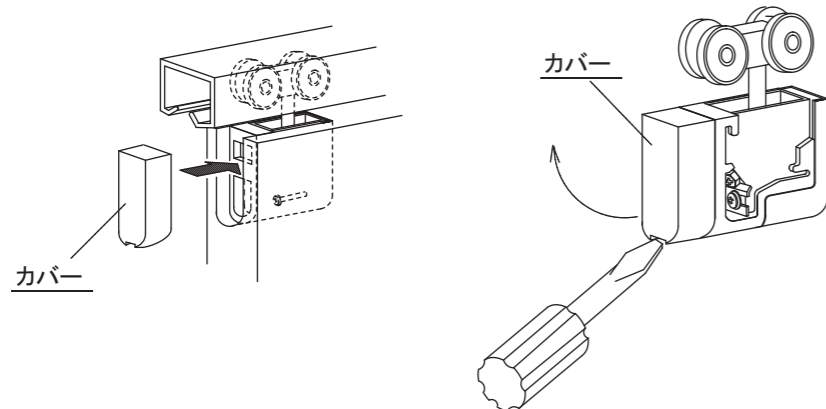

- ・ マイナスドライバーでカバー(横移動固定ピース)の下から引っ掛け、手前に引いてはずしてください。

◆ 横移動固定ピースをはずす場合

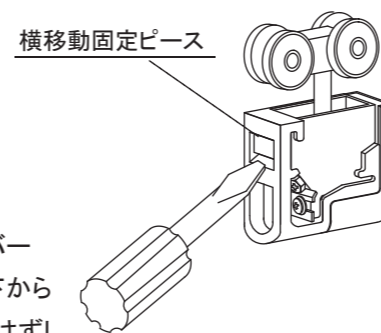

◆ 複車本体をはずす場合

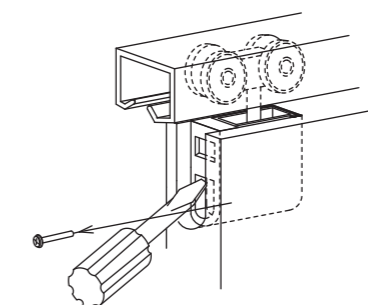

- ・ 固定ビスをはずし、扉を少し持ち上げながら樹脂ケースの下角穴部分にマイナスドライバーを引っ掛けて取りはずしてください。