

トラックレール

ド
ア
ス
チ
ー
ル
ハ
ン
ガ
ー

トラックレール（塗装品）



仕上：両面高品質ウレタン塗装

材質：SGHC溶融亜鉛メッキ鋼板（2～5号）、SPHC（6～8号）

2～5号、表面処理鋼板を使用することで、錆びに強くなりました。

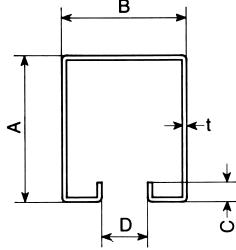

品番	呼称	A	B	C	D	t	定尺
2TR	2号	45	38	6	14	1.2	1820mm
3TR	3号	57	47	6	16	1.6	2730mm
4TR	4号	75	56	8	16	2.0	3640mm
5TR	5号	90	65	12	22	3.0	4550mm
6TR	6号	115	82	20	28	4.5	5460mm
7TR	7号	140	100	20	35	4.5	7280mm
8TR	8号	170	117	36	35	6.0	7280mm

(2号)			(3号)			(4号)			(5号)		
品番	品名	1梱入	品番	品名	1梱入	品番	品名	1梱入	品番	品名	1梱入
2TR18	トラックレール1820	2	3TR18	トラックレール1820	2	4TR18	トラックレール1820	2	5TR18	トラックレール1820	1
2TR27	〃 2730	2	3TR27	〃 2730	2	4TR27	〃 2730	2	5TR27	〃 2730	1
2TR36	〃 3640	2	3TR36	〃 3640	2	4TR36	〃 3640	2	5TR36	〃 3640	1
2TR45	〃 4550	2	3TR45	〃 4550	2	4TR45	〃 4550	1	5TR45	〃 4550	1
2TR54	〃 5460	2	3TR54	〃 5460	2	4TR54	〃 5460	1	5TR54	〃 5460	1
2TR72	〃 7280	2	3TR72	〃 7280	2	4TR72	〃 7280	1	5TR72	〃 7280	1

(6号)			(7号)			(8号)		
品番	品名	1梱入	品番	品名	1梱入	品番	品名	1梱入
6TR18	トラックレール1820		7TR18	トラックレール1820		8TR18	トラックレール1820	
6TR27	〃 2730		7TR27	〃 2730		8TR27	〃 2730	

〈注〉○レールにつきましては、到着日が多少遅れる場合があります。

○7280mmのレールは、チャーター便（運賃別途）又は、お引取りに限らせていただきます。



トラックレール（メッキ鋼板）

材質：SGHC

溶融亜鉛メッキ鋼板

メッキ付着量目付

60-90 (Z08~12)

※ドブメッキ=190 (Z27) とは異なります。

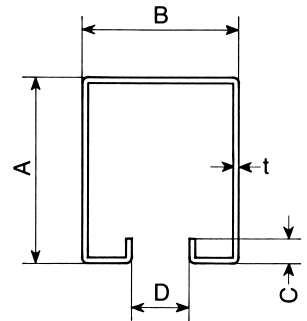

品番	呼称	A	B	C	D	t	定尺
G2TR	2号	45	38	6	14	1.2	1820mm
G3TR	3号	57	47	6	16	1.6	2730mm
G4TR	4号	75	56	8	16	2.0	3640mm
							4550mm
							5460mm

(2号)	
品番	品名
G2TR18	トラックレール1820メッキ
G2TR27	〃 2730メッキ
G2TR36	〃 3640メッキ
G2TR45	〃 4550メッキ
G2TR54	〃 5460メッキ

(3号)	
品番	品名
G3TR18	トラックレール1820メッキ
G3TR27	〃 2730メッキ
G3TR36	〃 3640メッキ
G3TR45	〃 4550メッキ
G3TR54	〃 5460メッキ

(4号)	
品番	品名
G4TR18	トラックレール1820メッキ
G4TR27	〃 2730メッキ
G4TR36	〃 3640メッキ
G4TR45	〃 4550メッキ
G4TR54	〃 5460メッキ

○レールにつきましては、運送上の都合で到着が遅れる場合がありますので、余裕をもって御注文下さいようお願い申し上げます。

■溶融亜鉛メッキ鋼板の特性

- ・亜鉛めっきの表面は、通常環境では、空気中の酸素と反応して塩基性炭酸亜鉛の緻密な保護被膜をつくり、高い耐食性を発揮します。
- ・めっき面の表面が純亜鉛で、無塗装で耐食性を求める用途に好適です。
- ・塗装する場合には、「ウォッシュプライマー」「エッチングプライマー」などで下塗りをするようにして下さい。
- ・普通鋼板と同様に抵抗溶接（スポット、シーム）、アーク溶接、ガス溶接、ハンダ付けなどが可能です。

〈注〉○レールにつきましては、到着日が多少遅れる場合があります。

○7280mmのレールは、チャーター便（運賃別途）又は、お引取りに限らせていただきます。

※仕様・寸法については、予告なく変更することがありますのでご了承ください。

ガイドレール／リップ付ガイドレール



ガイドレール

材質：溶融亜鉛メッキ鋼板

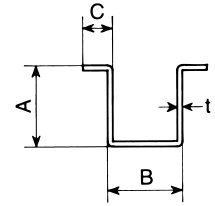

品番	呼称	A	B	C	t	定尺	摘要
2GR	2号	22	20	8	1.2	1820mm 2730mm 3640mm 4550mm 5460mm 7280mm	5号・6号 兼用 7号・8号 兼用
3GR	3号	25	25	12	1.2		
4GR	4号	34	30	13	1.6		
5GR	5号	50	39	16	2.0		
7GR	7号	70	52	23	3.0		

(2号)			(3号)			(4号)			(5号)		
品番	品名	1梱入	品番	品名	1梱入	品番	品名	1梱入	品番	品名	1梱入
2GR18	ガイドレール1820	10	3GR18	ガイドレール1820	10	4GR18	ガイドレール1820	5	5GR18	ガイドレール1820	2
2GR27	φ 2730	10	3GR27	φ 2730	10	4GR27	φ 2730	5	5GR27	φ 2730	2
2GR36	φ 3640	10	3GR36	φ 3640	10	4GR36	φ 3640	5	5GR36	φ 3640	2
2GR45	φ 4550	5	3GR45	φ 4550	5	4GR45	φ 4550	5	5GR45	φ 4550	2
2GR54	φ 5460	5	3GR54	φ 5460	5	4GR54	φ 5460	5	5GR54	φ 5460	2
2GR72	φ 7280	5	3GR72	φ 7280	5	4GR72	φ 7280	5	5GR72	φ 7280	2

(7号)		
品番	品名	1梱入
7GR18	ガイドレール1820	2
7GR27	φ 2730	2

〈注〉○レールにつきましては、到着日が多少遅れる場合があります。
○7280mmのレールは、チャーター便（運賃別途）又は、お引取りに限らせていただきます。



リップ付ガイドレール

材質：溶融亜鉛メッキ鋼板

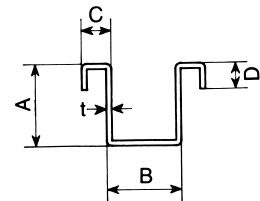

品番	呼称	A	B	C	D	t	定尺	摘要
3LGR	3号	25	25	10	8	1.2	1820mm~7280mm	5号・6号 兼用 7号・8号 兼用
5LGR	5号	50	39	16	12	2.0		
7LGR	7号	70	52	23	16	3.0		

(3号)			(5号)			(7号)		
品番	品名	1梱入	品番	品名	1梱入	品番	品名	1梱入
3LGR18	リップ付ガイド1820	10	5LGR18	リップ付ガイド1820	2	7LGR18	リップ付ガイド1820	2
3LGR27	φ 2730	10	5LGR27	φ 2730	2	7LGR27	φ 2730	2
3LGR36	φ 3640	10						
3LGR45	φ 4550	5						
3LGR54	φ 5460	5						
3LGR72	φ 7280	5						

〈注〉○レールにつきましては、到着日が多少遅れる場合があります。
○7280mmのレールは、チャーター便（運賃別途）又は、お引取りに限らせていただきます。

カーブレール

スチール
ドアハンガー

カーブレール取付寸法

カーブレールは、取り付けに際し、上部トラックレールと、下部ガイドレールとが正しく、平行して同一面上に取り付けて戴く様お願い申し上げます。

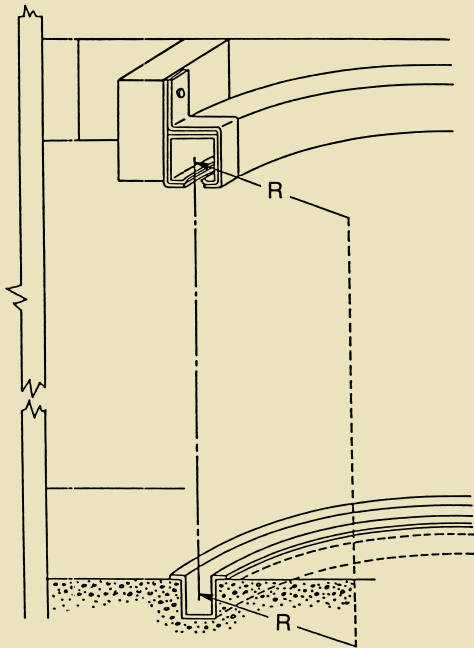

カーブレール (上)

仕上：ウレタン塗装
材質：溶融亜鉛メッキ鋼板

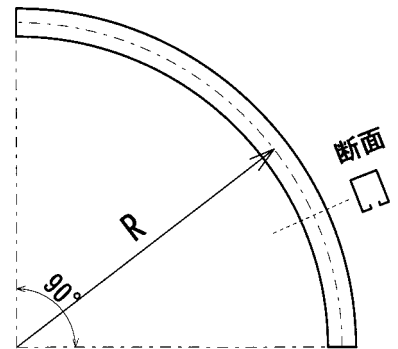

○550Rで複車は使用できません。

品番	呼称	R(半径)
2KTR	2号	550
2KTR900		900
3KTR	3号	550
3KTR900		900
4KTR	4号	900

カーブレール (下)

材質：溶融亜鉛メッキ鋼板

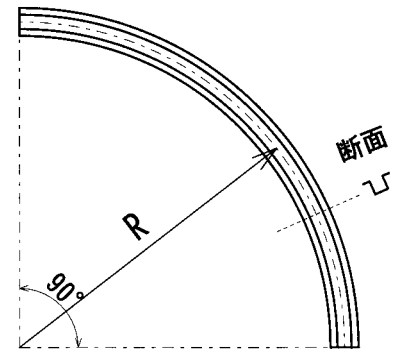

品番	呼称	R(半径)
3KGR	3号	550
3KGR9		900