

KLレクト24

アルミ押出材 A6063S-T5
アルマイト+クリア塗装仕上げ

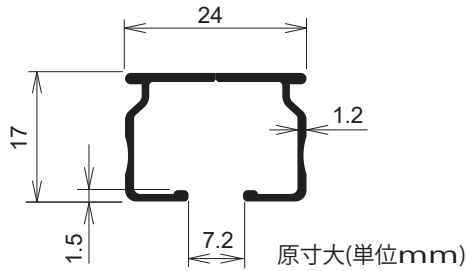

ご注意) ダブルブラケット使用の場合は、片開き8kg
両開き+8kg 総重量16kg以内でご使用ください。

取付寸法図 (単位mm)

天井付 KL アルミレール
O-523 天井ブラケット
L-1A ランナー

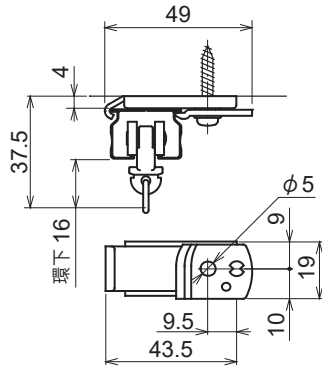

壁付 KL アルミレール
O-520 ブラケット
L-1A ランナー

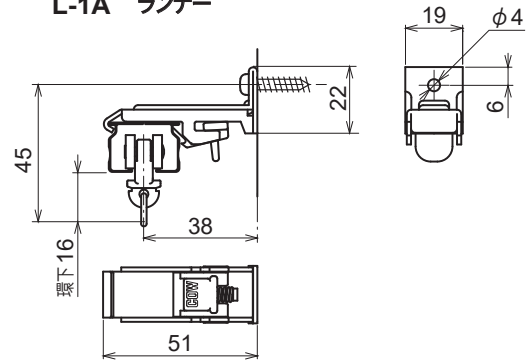

レール価格

長さ	品番	重量	単価	1梱入数
1.82m	KL-18	0.36kg	2,350	30
2.00m	KL-20	0.40kg	2,600	30
2.73m	KL-27	0.55kg	3,540	30
3.00m	KL-30	0.60kg	3,930	30
4.00m	KL-40	0.80kg	5,210	30
別寸サイズ	—	—	1,570/m	1 納
0.91m×0.91mカーブ	KLC-90	0.40kg	3,620	1 納
交叉レール	KLC-50	0.10kg	2,200	1 納

※別注カーブレールの対応(価格、納期など)は、都度お問合せください。

※別寸カーブ加工は1,100円/箇所(の加算となります)。

※別注交叉加工費は2,310円/箇所(の加算となります)。

納 マークのある商品は納期がかかります。

KLC-90 90° 曲げカーブレール

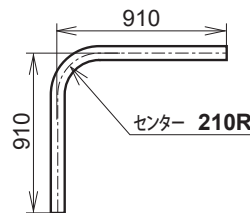

KLC-50 交叉レール

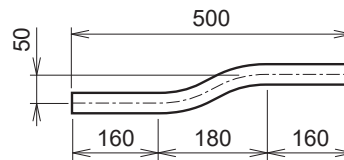

参考組み合わせ価格

幅(長さ)	直付	天井付	壁付	レール長さ	エンドキャップ O-510	ブラケット O-523/520	ランナー L-1A	ジョイント L-111
2.0m	3,480	4,240	4,360	2.0m×1	2個	4個	12個	-
3.0m	5,170	6,310	6,490	3.0m×1	2個	6個	18個	-
4.0m	6,810	8,330	8,570	4.0m×1	2個	8個	24個	-
5.0m	8,780	10,680	10,980	2.0m×1 + 3.0m×1	2個	10個	30個	-
6.0m	10,470	12,750	13,110	3.0m×2	2個	12個	36個	1個
7.0m	12,110	14,770	15,190	3.0m×1 + 4.0m×1	2個	14個	42個	1個
8.0m	13,750	16,790	17,270	4.0m×2	2個	16個	48個	1個
9.0m	15,770	19,190	19,730	3.0m×3	2個	18個	54個	2個
10.0m	17,410	21,210	21,810	3.0m×2 + 4.0m×1	2個	20個	60個	2個

L-1A

ランナー



許容荷重 1.5kg
樹脂/ステンレス
60
640個入
2g/個

L-2

マグネットランナー



許容荷重 1.5kg
樹脂/スチール
480
10個入
18g/個

L-1JA

Jフックランナー



許容荷重 1.5kg
樹脂/スチール
180
50個入
5g/個

L-2JA

マグネット
Jフックランナー



許容荷重 1.5kg
樹脂/スチール
580
10個入
20g/個

L-212JA

片マグネット
Jフックランナー



許容荷重 1.5kg
樹脂/スチール/ステンレス
380
10個入
18g/個

O-521MG

軽量スチール棚用
マグネットブラケット

特許取得



許容荷重 2kg
樹脂/フェライト磁石
670
10個入
130g/個

O-522MG

中量スチール棚用
マグネットブラケット

特許取得



許容荷重 2kg
樹脂/フェライト磁石
870
10個入
145g/個

O-523

天井ブラケット



許容荷重 2kg
スチール
190
40個入
17g/個

O-533

天井ダブル
ブラケット



許容荷重 2kg
樹脂/スチール
400
20個入
32g/個

O-520

ワンタッチ
ブラケット



許容荷重 2kg
樹脂/スチール
220
50個入
22g/個

O-530

ワンタッチ
ダブルブラケット



許容荷重 2kg
樹脂/スチール
430
20個入
49g/個

O-510

エンドキャップ



許容荷重 2kg
樹脂/スチール/ステンレス
80
50個入
7g/個

CK-4

フリーストップ



許容荷重 2kg
スチール
60
50個入
5g/個

L-24

壁面ブラケット



許容荷重 2kg
スチール/ステンレス
140
20個入
14g/個

L-111

アルミレール用
ジョイント



許容荷重 2kg
ステンレス
290
20個入
16g/個

注意

※直付け不可
L-2JA 及び L-212JA
マグネットJフックランナーは
直付けレールに使用できません。
ねじ頭とマグネット部分が接触
する可能性があります。

ランナー環下寸法図 (単位mm)

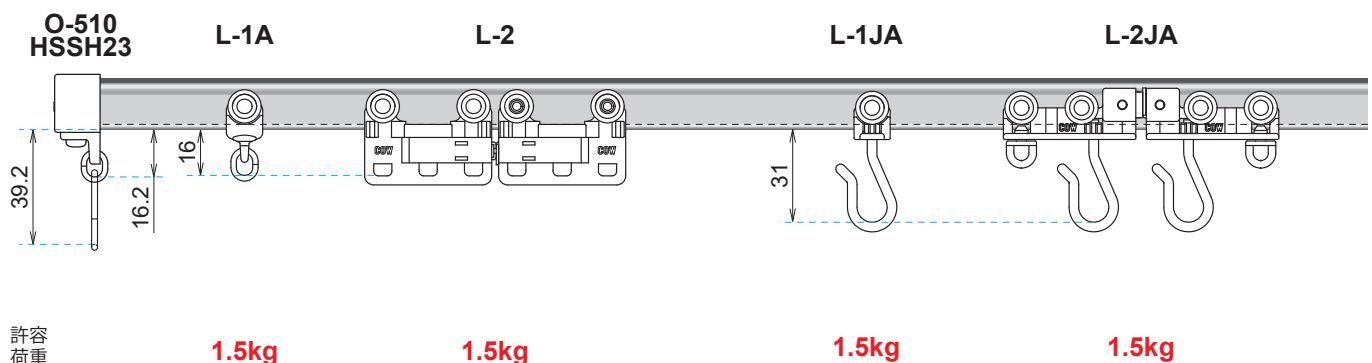

防塵シートセットNEO

特許取得

大事な商品や書類、機材をホコリから守ります。



中量スチール棚 設置例



軽量スチール棚 設置例

- 取付簡単
- 工具不要
- オールワンタッチ工法
- 必要部品完全セット
- カーテンレール組立済み



設置作業
僅か**1分**

カーテンレールはレクト24アルミシルバーを採用

設置に工具が要らないから女性でも簡単に作業ができます。

これが当社独自のワンタッチ工法!



防塵シート▶

ホコリ避けに最適な
0.15mm厚 透明糸入りシート
ハトメ付 (補強テープ入り)
※防炎仕様ではありません



ここがPoint!

マグネットブラケット **特許取得**

品番: O-522MG

強力マグネットによる確実固定。
工具不要で簡単に設置が可能。

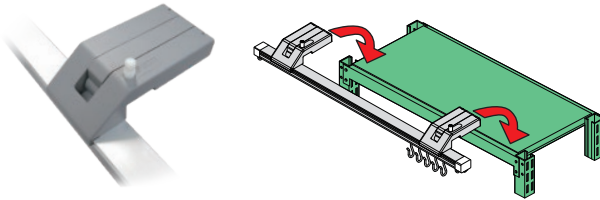

組図 (単位:mm)

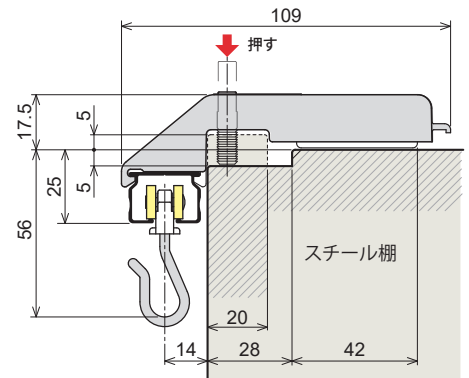

※天板から棚枠の段差 上下各5mmまで取付け可能です。

価格表

商品名	品番	価格	付 属 品				重量	単位			
			レール長さ	エンドキャップ	Jフックランナー	中量スチール棚用マグネットブラケット					
防塵シートセットNEO	900用	KLX-5515-90	15,000	900mm×1	2個	5個	2個	1個	t0.15×940×2,100 1枚	1.5 kg	セット
	1200用	KLX-5515-120	17,500	1,200mm×1	2個	6個	2個	1個	t0.15×1250×2,100 1枚	1.9 kg	
	1500用	KLX-5515-150	19,500	1,500mm×1	2個	7個	3個	1個	t0.15×1550×2,100 1枚	2.4 kg	
	1800用	KLX-5515-180	21,000	1,800mm×1	2個	8個	3個	1個	t0.15×1850×2,100 1枚	2.7 kg	

防塵レールセット

お好きなシートを使用できるレール部材のみのセット品です。
追加のランナーが必要な場合は単体での販売もごさいます。



※防塵シート別売

商品名	品番	価格	付 属 品				重量	単位			
			レール長さ	エンドキャップ	Jフックランナー	中量スチール棚用マグネットブラケット					
防塵レールセット	900用	KLX-900	5,500	900mm×1	2個	5個	2個	1個	別 売	1.1 kg	セット
	1200用	KLX-1200	6,800	1,200mm×1	2個	6個	2個	1個		1.3 kg	
	1500用	KLX-1500	8,300	1,500mm×1	2個	7個	3個	1個		1.7 kg	
	1800用	KLX-1800	9,600	1,800mm×1	2個	8個	3個	1個		1.9 kg	

伸縮吊棒&吊ブラケット

V吊時許容荷重 **15kg**



スチール製伸縮吊棒

スチール製吊ブラケット

	(大) 1,595~840mm	(中) 855~470mm	(小) 485~285mm	(ショート) 320~200mm	
品番	CK-5	CK-6	CK-7	CK-7-SS	L-522
単価	1,580	1,300	1,000	720	130
入数	20個入	20個入	20個入	20個入	20個入
重量	260g/本	155g/本	100g/本	70g/本	11g/個

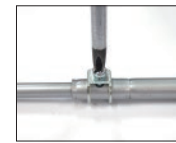
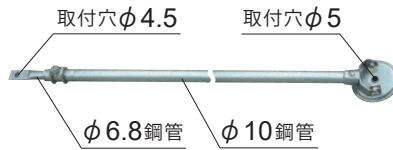

長さ調整

ねじを軽く締めて仮止めし、強く締め込んで固定します。

鋼管用ブラケットベース レクト40/30/24 共通部品



天井ブラケットと組み合わせて使用します。

仮設テントなどにシートを施工可能。
汎用パイプにレールを取付けできます。

φ34/43 鋼管用
ブラケットベース



品番	S-UB34/43
材質	スチール
単価	1,020
入数	10個入
重量	各105/115g

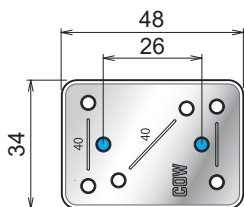
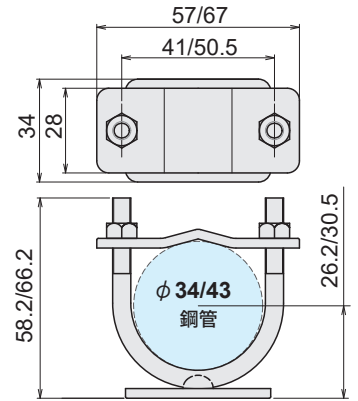

● 天井ブラケット取付位置

ブラケット取付けねじ付属
(皿頭 M4×8, 2本/なべ頭 M4×10, 2本
なべ頭 M4×6, 1本)

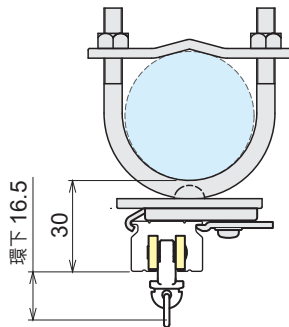

部品: S-UB43+O-523